

ПРОФИЛИ СТАЛЬНЫЕ ГОРЯЧЕКАТАНЫЕ
периодические продольной прокатки.
ПРОФИЛЬ для передней оси автомобиля ЗИЛ-130
Сортамент

ГОСТ
8319.2—75

Hot-rolled steel periodical lengthwise-rolled profiles
Front axle section for ЗИЛ-130 automobile. Dimensions

Постановлением Государственного комитета стандартов Совета Министров СССР
от 29 декабря 1975 г. № 4063 срок действия установлен

с 01.01.77

до 01.01.82

Несоблюдение стандарта преследуется по закону

1. Настоящий стандарт распространяется на стальной горячекатаный периодический профиль для передней оси автомобиля ЗИЛ-130 с последующей горячей обработкой давлением.

2. Профиль изготовляют в соответствии с требованиями ГОСТ 8319.0—75 и настоящего стандарта.

3. Основные размеры, предельные отклонения по ним, марка стали, механические свойства, масса одного периода, смещение контуров (продольное и поперечное) профиля должны соответствовать указанным на чертеже и в таблице.

Примечания:

1. Размеры, на которые не установлены предельные отклонения, в готовой продукции не контролируют, они должны обеспечиваться технологией изготовления.

2. Радиусы скруглений и скосы в углах поперечных сечений профиля, обозначенные буквой r , не контролируют.

4. Допускается выполнение сечений по контуру K .

5. Изгиб на длине одного периода не должен превышать 15 мм.

6. Видимое скручивание профиля относительно продольной оси не допускается.



3711-95
37

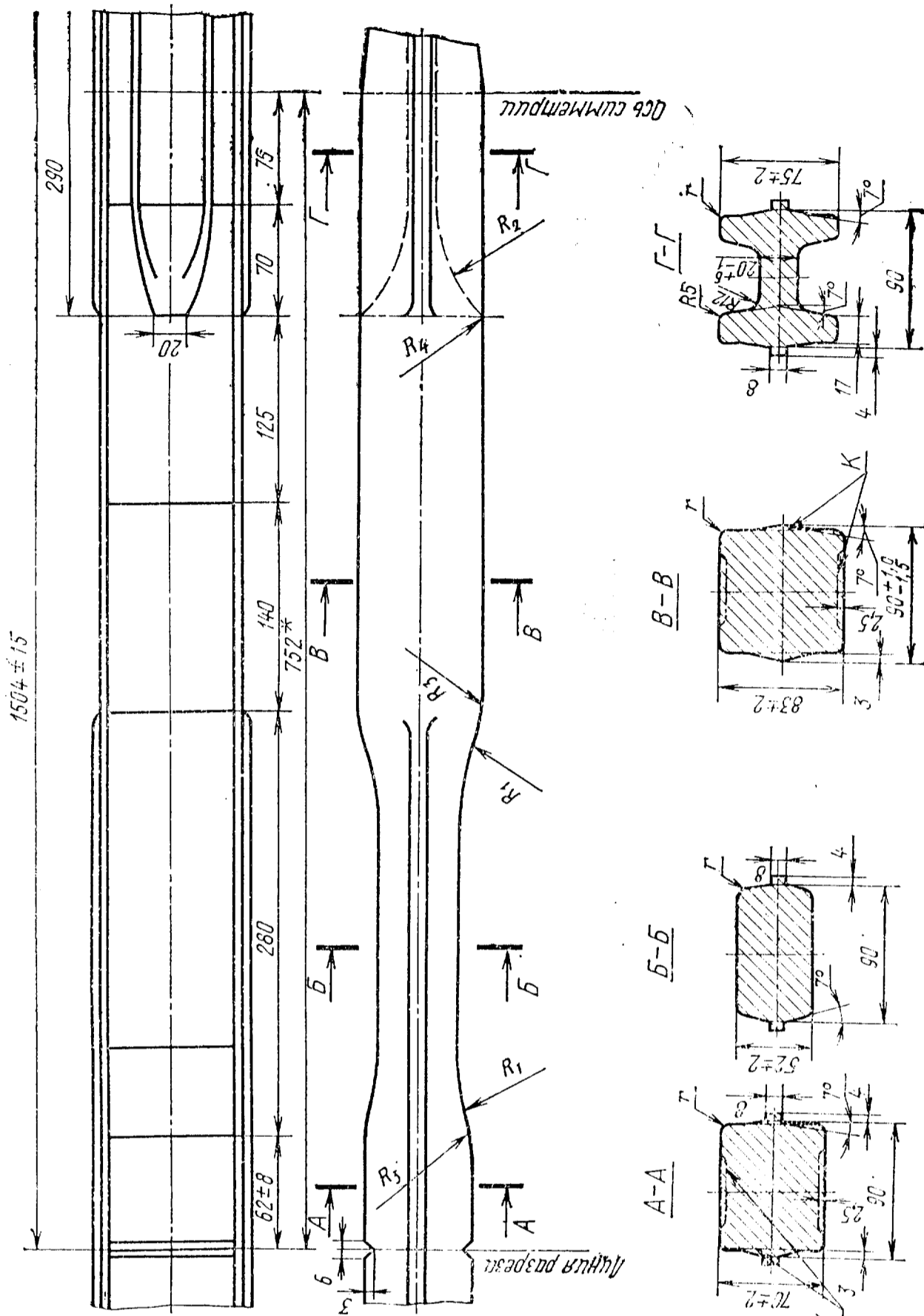

2*

* Размер для справок.

Марка стали	Предел текучести σ_T		Временное сопротивление σ_B		R_1	R_2	R_3	R_4	Смещение контура, мм		Число периодов, шт.	Масса одного периода, кг
	Н/мм ²	кгс/мм ²	Н/мм ²	кгс/мм ²					продольное	поперечное		
	не менее											
45	360	36	610	61	150—200	100—125	75—100	50—75	10	2	4	66,5

Пример условного обозначения профиля для передней оси автомобиля ЗИЛ-130 из стали марки 45:

Профиль для автооси ЗИЛ-130 $\frac{\text{ГОСТ 8319.2—75}}{45 \text{ ГОСТ 8319.0—75}}$

Изменение № 1 ГОСТ 8319.2—75 Профили стальные горячекатаные периодические продольной прокатки. Профиль для передней оси автомобиля ЗИЛ-130. Сортамент

Постановлением Государственного комитета СССР по стандартам от 19.12.86 № 4038 срок введения установлен

с 01.04.87

Наименование стандарта изложить в новой редакции:

«Профили стальные горячекатаные периодические продольной прокатки для передней оси автомобиля ЗИЛ-130. Сортамент»

Hot-rolled steel periodical lengthwise-rolled profiles for front axle section of ЗИЛ-130 automobile. Dimensions».

Под наименованием стандарта проставить код: ОКП 09 3001.

Пункт 3 изложить в новой редакции (кроме таблицы): «3. Размеры и предельные отклонения по ним, смещение контуров, число периодов и масса одного периода должны соответствовать на чертеже и в таблице»;

чертеж заменить новым:

Таблица. Исключить графы: «Марка стали», «Предел текучести σ_T », «Временное сопротивление σ_B » и относящиеся к ним показатели;

заменить массу одного периода: 66,5 на 66,2.

Пункт 5. Заменить слова: «изгиб» на «кривизна», «не должен» на «не должна».

Пункт 6. Исключить слово: «Видимое»,

(Продолжение см. с. 72)

(Продолжение изменения к ГОСТ 8319.2—75)

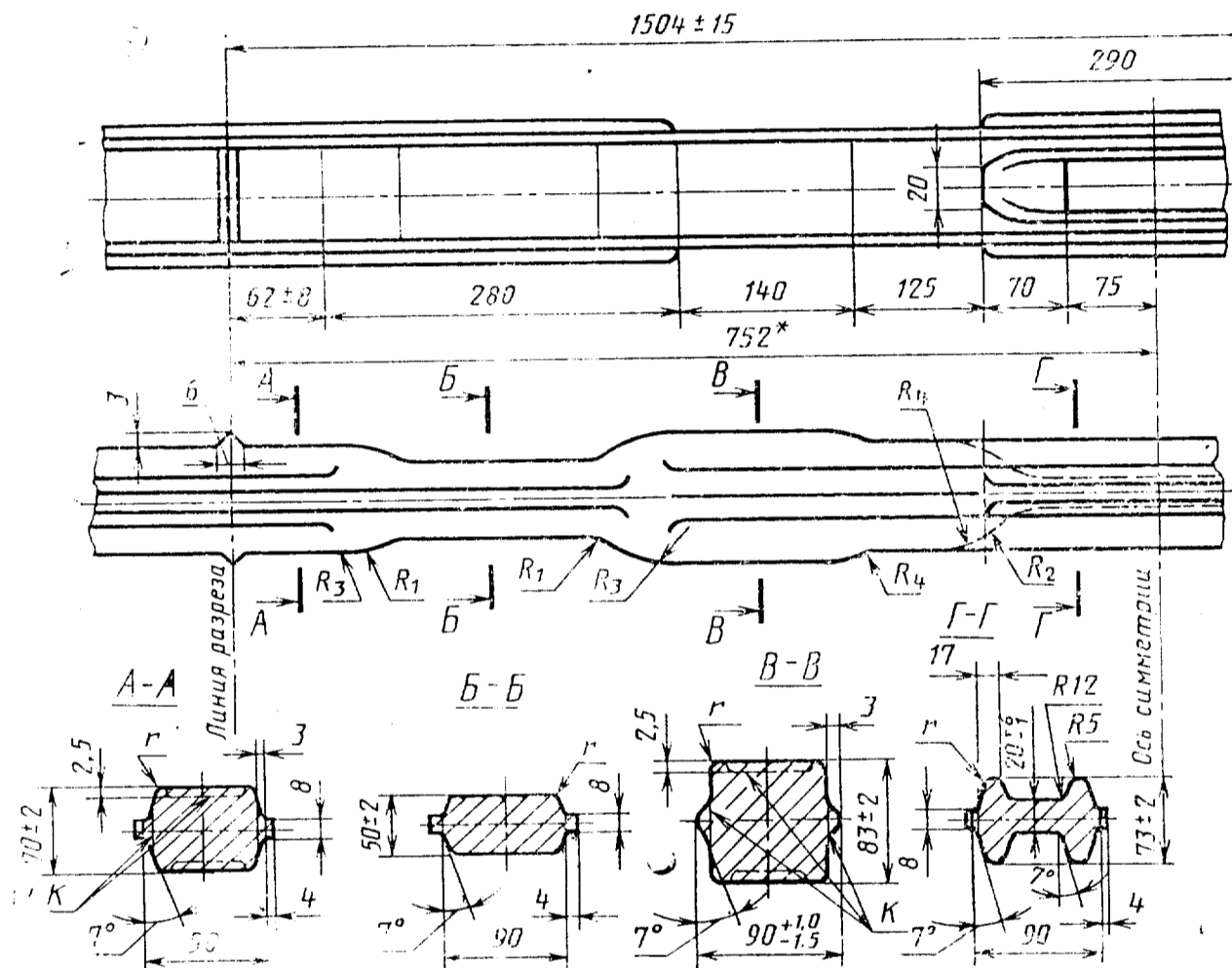

* Размер для справок.

(ИУС № 3 1987 г.)